

Téléphone de bureau tri-bande GSM/WCDMA pour une utilisation dans
les réseaux publics 2G/3G : 900/1800/2100 MHz

Maxcom MM29D 3G



MANUEL D'UTILISATION

Il est recommandé de lire le manuel avant l'utilisation.

Si vous avez besoin d'assistance technique, contactez la téléassistance au numéro

(+48) 32 325 07 00 ou serwis@maxcom.pl

Notre site web:

<http://www.maxcom.pl/>

Contenu de l'emballage

Base

Écouteur

Câble torsadé

Support

Source d'alimentation

Antenne

Batterie

Manuel d'utilisation

Fiche de garantie

Il est recommandé de conserver l'emballage, il peut être utile pour le transport.

Veuillez garder votre facture, elle est une partie intégrante de la garantie.

Note - Le téléphone fonctionne sur GSM/WCDMA 900/1800/2100 MHz. Avant de démarrer, insérez correctement la carte SIM.

Table des matières

1	INTRODUCTION	7
2	ACCESSOIRES	7
3	CONDITIONS D'UTILISATION ET DE SECURITE	7
4	APPELS D'URGENCE (112)	8
5	INFORMATIONS DE BASE	9
5.1	DESCRIPTION DE L'ECRAN	12
5.1.1	<i> Icônes sur l'écran</i>	12
6	PREPARATION DU TELEPHONE	13
6.1	INSTALLATION DE LA CARTE SIM.....	13
6.2	INSTALLATION DE LA BATTERIE.....	15
6.3	ENLEVEMENT DE LA BATTERIE.....	16
6.4	CONNEXION DU COMBINE	16
6.5	INSTALLATION DE L'ANTENNE	16
6.6	MONTAGE / DEMONTAGE DU SUPPORT	17
6.6.1	<i> Montage du support</i>	17
6.6.2	<i> Démontage du support</i>	17
6.7	MONTAGE DU TELEPHONE SUR LE MUR	18
6.8	MARCHE/ARRET DU TELEPHONE.....	19
6.9	RECHARGE DE LA BATTERIE	20
6.10	CODES DE SECURITE	20
6.10.1	<i> Code PIN</i>	20
7	UTILISATION DU TELEPHONE	20
7.1	FAIRE UN APPEL.....	20
7.2	RECEPTION D'APPELS.....	22
7.3	OPTIONS DISPONIBLES PENDANT L'APPEL.....	22
7.4	TELEPHONE D'URGENCE.....	23
8	CONTACTS	23
8.1	AFFICHAGE DES CONTACTS	23
8.2	RECHERCHE DE CONTACTS	24
8.2.1	<i> Recherche d'un contact</i>	24
8.3	AJOUTER UN CONTACT.....	24

8.4	SUPPRIMER TOUS LES NUMEROS DE LA LISTE DES CONTACTS	25
8.5	COPIER TOUS LES CONTACTS	25
8.6	COPIER PLUSIEURS CONTACTS	25
8.7	TRANSFERT DES CONTACTS	26
8.8	DETAILS DU CONTACT	26
8.9	ÉTAT DE LA MEMOIRE	26
8.10	NUMEROTATION RAPIDE	26
9	MESSAGES SMS	27
9.1	BOITE DE RECEPTION	27
9.2	REDIGER UN MESSAGE SMS	28
9.3	BOITE D'ENVOI.....	28
9.4	BROUILLONS.....	28
9.5	MODELES	29
9.6	MESSAGES ENVOYES	29
9.7	PARAMETRES DES MESSAGES	29
9.8	MESSAGERIE VOCALE	30
9.9	MESSAGES DE RESEAU.....	30
10	HISTORIQUE D'APPELS	30
11	ACCESSOIRES	31
11.1	CALENDRIER	31
11.2	ALARME	31
11.3	CALCULATRICE	31
12	PARAMETRES	32
12.1	PARAMETRES D'APPELS.....	32
12.1.1	<i>Renvoi d'appel</i>	32
12.1.2	<i>Appels en attente.....</i>	32
12.1.3	<i>Blocage d'appels.....</i>	32
12.1.4	<i>Identification du numéro</i>	33
12.1.5	<i>Réponse avec toute touche.....</i>	33
12.2	OPTIONS DU TELEPHONE.....	33
12.2.1	<i>Heure et date</i>	33
12.2.2	<i>Langue</i>	34
12.2.3	<i>Retard de post-numérotation</i>	34
12.3	PARAMETRES D'USINE	34

12.4	ÉCRAN D'AFFICHAGE	34
12.4.1	<i>Contraste</i>	34
12.4.2	<i>Rétroéclairage LCD</i>	34
12.5	PROTECTIONS	35
12.5.1	<i>Verrouillage de la carte SIM</i>	35
12.5.2	<i>Modifier le code PIN</i>	35
12.5.3	<i>Sécurité du téléphone</i>	35
12.6	PARAMETRES RESEAU	35
12.7	TYPE DE RESEAU	35
13	SONS	35
13.1	PARAMETRES DU PROFIL	35
14	SERVICES DE RESEAU	36
15	FAQ (RESOLUTION DES PROBLEMES)	36
16	SPECIFICATION TECHNIQUE	38
17	INFORMATION RELATIVE A LA BATTERIE	38
18	PROTECTION DE L'ENVIRONNEMENT	39
	DECLARATION DE CONFORMITE	41

1 INTRODUCTION

Nous vous remercions d'avoir choisi le téléphone Maxcom.

Le présent manuel d'utilisation a été publié par le fabricant. Les ajustements et les améliorations résultant des erreurs, des inexactitudes et de l'amélioration du téléphone ou du logiciel peuvent être effectués sans notification préalable, mais ils seront inclus dans les versions ultérieures du manuel d'utilisation. Pour plus d'informations et toute l'aide, visiter le site: www.maxcom.pl. Le fabricant se réserve tous les droits pour le contenu de ce manuel.

Les droits d'auteur et les marques de commerce mentionnées dans le présent document demeurent la propriété de son propriétaire. Il est interdit de copier, transférer ou diffuser le tout ou une partie du matériel couvert par les droits d'auteur sans autorisation écrite préalable.

2 ACCESSOIRES

Utiliser uniquement les batteries et la source d'alimentation recommandées par le fabricant de ce téléphone. Vérifiez quels accessoires sont disponibles chez votre vendeur.

3 CONDITIONS D'UTILISATION ET DE SECURITE

La lecture de ces consignes permettra de minimiser le risque d'utilisation abusive du téléphone.

- **UTILISATION** - Le téléphone émet un champ électromagnétique, qui peut avoir un impact négatif sur d'autres appareils électroniques, y compris, par exemple l'équipement médical.
- Ne pas utiliser le téléphone là où cela est interdit, dans les hôpitaux, les avions, les stations-service et à proximité des matériaux combustibles. L'utilisation du téléphone dans ces zones pourrait exposer d'autres personnes à un danger.
- Pendant la conduite, ne pas utiliser le téléphone.
- L'appareil et ses accessoires peuvent contenir de petites pièces. Garder le téléphone et ses accessoires hors de la portée des enfants.

- MAINTENANCE - Ne pas effectuer des réparations ou des modifications, tous les défauts doivent être enlevés par un personnel qualifié.
- NETTOYAGE - Ne nettoyez pas votre téléphone avec les produits chimiques ou corrosifs.
- AUDIOPROTHÈSE– Si l'utilisateur utilise une audioprothèse, régler soigneusement le volume du téléphone et la sensibilité de l'audioprothèse.
- ÉQUIPEMENT MÉDICAL ÉLECTRONIQUE - Votre téléphone est un émetteur radio qui peut interférer avec les équipements médicaux électroniques ou les implants tels que prothèses auditives, stimulateurs cardiaques, pompes à insuline, etc. Il est recommandé de garder une distance minimale de 15 cm entre la base du téléphone et l'implant. Vous pouvez consulter votre médecin ou les fabricants de ces équipements.
- ÉTANCHÉITÉ – le téléphone n'est pas étanche à l'eau. Il faut le garder dans un endroit sec.
- ÉTANCHÉITÉ À LA POUSSIÈRE - le téléphone n'est pas étanche à la poussière, ne pas utiliser votre téléphone dans des environnements avec des niveaux élevés de poussière. Protégez votre téléphone de dépôts métalliques qui peuvent causer un dysfonctionnement.
- ÉCRAN - éviter une pression trop forte sur l'écran LCD et l'utilisation d'outils tranchants car cela pourrait l'endommager.
- Ne pas court-circuiter la batterie avec des objets métalliques, car cela pourrait provoquer une explosion.
- N'exposez pas l'appareil à des températures extrêmes et la lumière directe du soleil et une humidité élevée. Éloignez l'appareil des systèmes de chauffage, comme radiateur, réchauffeur, four, cuisinière de chauffage central, cheminée, barbecue, etc

4 APPELS D'URGENCE (112)

Pour faire un appel au numéro d'urgence (112), il faut :

- Démarrer le téléphone dans un endroit avec une couverture suffisante (certains opérateurs exigent qu'une carte SIM soit insérée).
- Entrer le numéro d'urgence 112 et appuyer sur le bouton  ou décrocher le téléphone.

Attention !

Pendant l'appel, vous devez fournir toutes les informations requises par votre interlocuteur. Ne jamais raccrocher sans informations pertinentes !

5 INFORMATIONS DE BASE

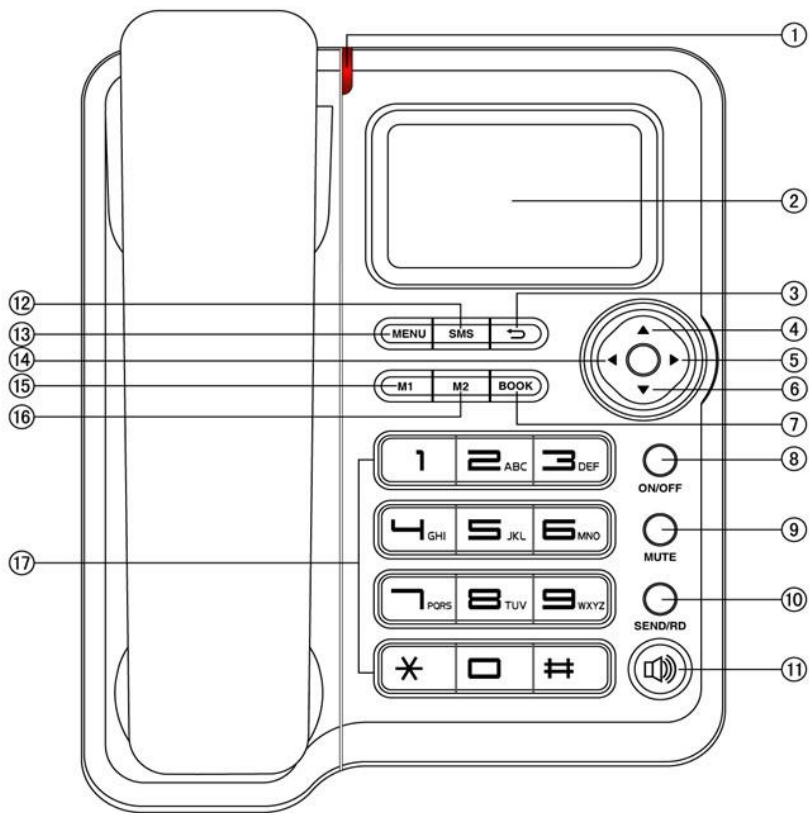

1. Voyant LED signalisant le branchement de la source d'alimentation

2. Écran LCD
3. Bouton Retourner : Dans le menu la touche de retour d'un poste, suppression d'un caractère. En mode veille : entrée au répertoire téléphonique
4. La touche **HAUT** permet de naviguer dans le menu téléphone vers le haut. En mode veille : entrée au répertoire téléphonique
5. La touche **À DROITE** : lors de la modification d'un numéro ou d'un nom déplace le curseur vers la droite ; l'opération de partage dans la calculatrice; réglages de volume - augmenter le volume; paramètres d'affichage - augmenter le contraste; en mode veille - Sons
6. La touche **BAS** permet de naviguer dans le menu téléphone vers le bas, en mode veille : entrée au répertoire téléphonique.
7. **BOOK** – entrée au répertoire téléphonique
8. **ON/OFF** - maintenir pour allumer / éteindre le téléphone. Appuyer dans le menu pour le quitter.
9. **MUTE** – appuyer pendant un appel pour activer / désactiver le microphone
10. **SEND/RD** – entrer le numéro et appuyer sur la touche pour appeler; appuyer en mode veille pour accéder à la liste des numéros composés
11. Mains libres. Sélectionner un numéro et appuyer sur la touche pour appeler en mode mains libres; pendant l'appel, appuyer sur la touche et reposer le combiné pour passer en mode mains libres.
12. **SMS** – accéder à la fonction SMS en mode veille.
13. **MENU** –accéder au menu en mode veille, dans le menu la touche de validation.
14. La touche **À GAUCHE** : lors de la modification d'un numéro ou d'un nom déplace le curseur vers la gauche; l'opération de multiplication dans la calculatrice; réglages de volume - diminuer le volume; paramètres d'affichage - diminuer le contraste; en mode veille - Accessoires
15. **M1** – touche de mémoire

16. **M2** – touche de mémoire

17. Clavier numérique



18. Prise d'alimentation sur le panneau supérieur

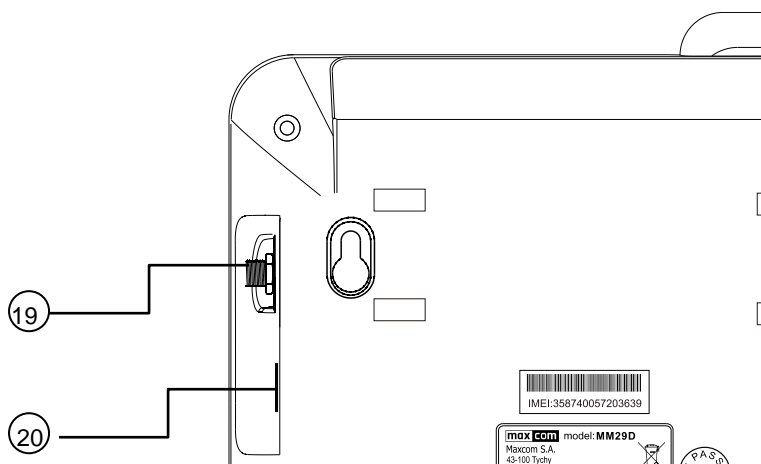

19. Prise d'antenne





20. Prise USB (pour la maintenance)



5.1 Description de l'écran



1. Champ d'icônes de l'écran
2. Opérateur
3. Date / Heure
4. Fonction de la touche OK
5. Fonction de la touche Retour

5.1.1 Icônes sur l'écran

Icône	Désignation
	Puissance du signal du réseau : Plus la barre est complète, plus le signal est fort. Symbole 3G: couverture WCDMA, symbole E: couverture 2G
	L'alarme a été réglé et activé.
	Appel manqué: Cet icône est affiché lorsqu'un appel a été manqué.
	Indicateur de charge de la batterie

	<p>icône SMS : Se trouve dans la partie supérieure de l'écran et indique les messages texte non lus.</p>
	<p>Signalisation du profil discret activé</p>
	<p>Pas d'alimentation de la batterie. Alimentation via la source d'alimentation externe</p>

Note. Pour économiser de l'énergie, l'écran passe automatiquement en mode veille après un certain temps. Pour activer le rétro-éclairage de l'écran, appuyer sur une touche ou décrocher le combiné.

6 PREPARATION DU TELEPHONE

6.1 Installation de la carte SIM

Insérez la carte SIM dans le téléphone avant de l'utiliser. Vous obtiendrez la carte SIM de votre fournisseur des services. Gardez la carte SIM hors de portée des enfants.

Toute abrasion ou flexion peut facilement endommager la carte SIM, donc soyez prudent lors de l'insertion, le retrait et le stockage de la carte.

Éteignez le téléphone, débranchez l'alimentation et retirez le couvercle du logement de la carte SIM et de la batterie. Pour ce faire, faites glisser doucement le loquet du couvercle.

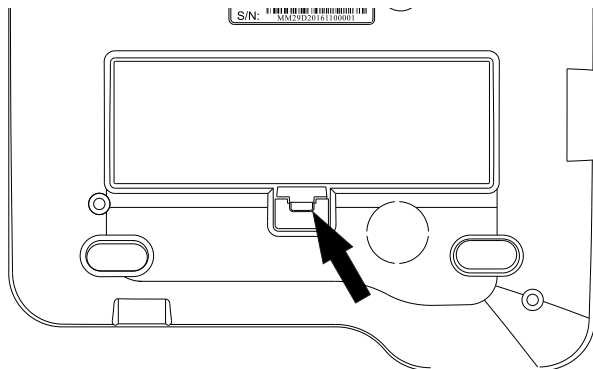

L'installation de la carte SIM avec le téléphone allumé peut l'endommager.

Déplacez le bouchon de la prise SIM vers la gauche et les incliner. Insérez la carte SIM dans le slot de sorte que ses contacts dorés soient dirigés vers le bas et le coin coupé vers le connecteur de la batterie. Fermez le bouchon et faites-le glisser vers la droite. Remettez en place le couvercle de la batterie et allumez le téléphone.

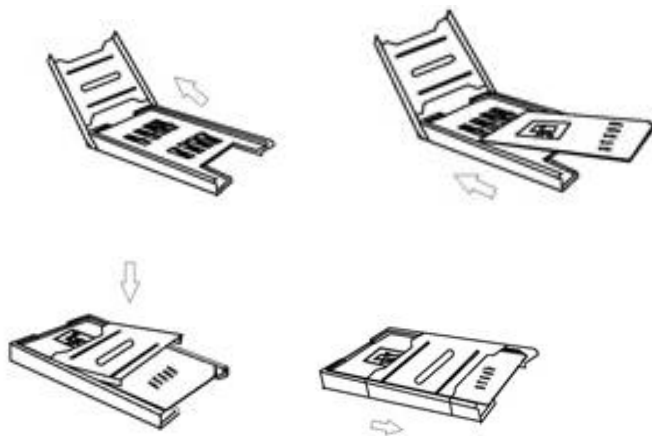

Après avoir retiré la batterie, tous les paramètres ou les informations stockés sur la carte et sur le téléphone peuvent être perdus. Retirez la

batterie uniquement lorsque le téléphone est éteint, sinon il peut y avoir des irrégularités.

6.2 Installation de la batterie

Coupez l'alimentation électrique. Retirez le couvercle de la batterie et de la carte SIM à l'arrière du téléphone. Utilisez un tournevis (ou un outil similaire) pour pousser doucement le verrou du couvercle, voir la figure dans la section 6.1.

Fixez la batterie en faisant attention aux encoches sur la fiche et la prise, le câble rouge doit être situé de la partie supérieure du téléphone. Placez la batterie sur le côté droit de la cavité et installez le couvercle.

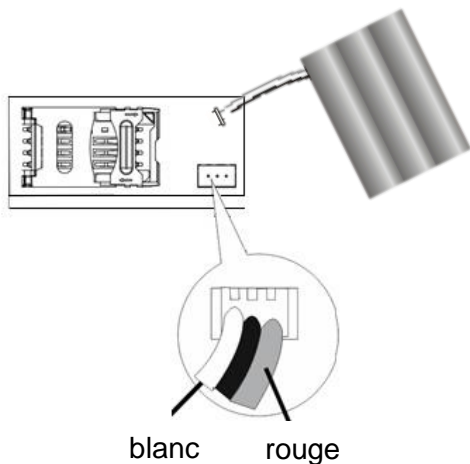

Branchez la source d'alimentation

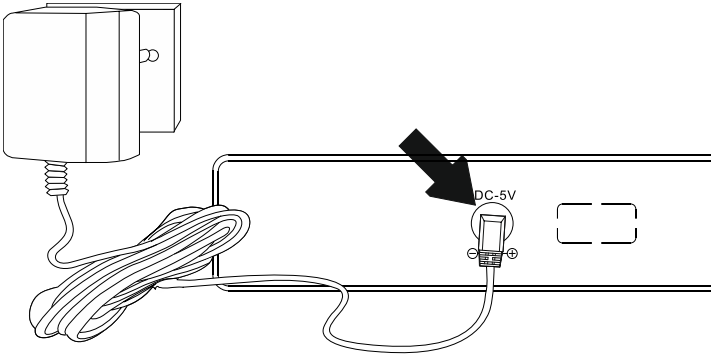

6.3 Enlèvement de la batterie

Coupez l'alimentation électrique. Retirez le couvercle de la batterie et de la carte SIM à l'arrière du téléphone. Pour ce faire, faites glisser doucement le loquet du couvercle avec un ongle. Retirez la batterie, puis retirez la fiche de la batterie (ne tirez pas les câbles).

6.4 Connexion du combiné

Connectez le câble en spirale dans la prise dans le combiné et l'autre extrémité dans la prise sur le côté gauche du téléphone.

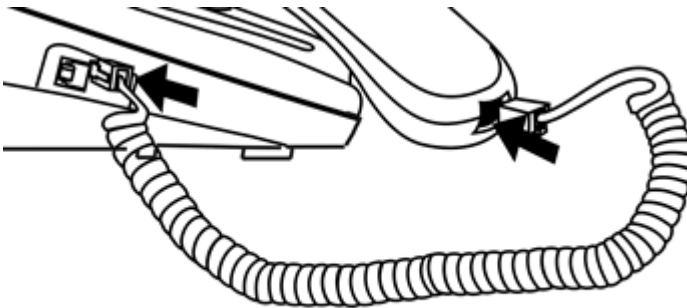

6.5 Installation de l'antenne

Pour améliorer la couverture, installez l'antenne. Pour ce faire, retirez le couvercle rouge de la prise d'antenne située sur le côté du téléphone. Puis serrez doucement l'antenne.

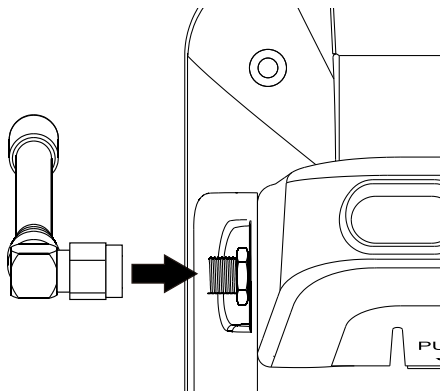

6.6 Montage / démontage du support

6.6.1 Montage du support

Pour installer le support rehaussant du téléphone, placez le téléphone éteint sur le clavier. Insérez deux loquets du support dans les trous 1 et 2 situés en haut du téléphone. Puis inclinez le support pour insérer deux loquets dans les trous 3 et 4, jusqu'à ce que vous entendiez un clic caractéristique.

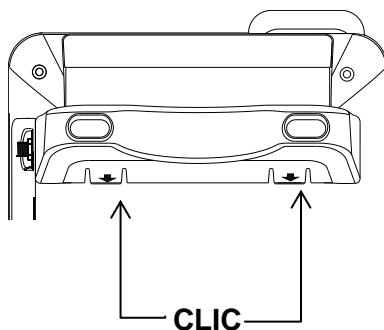
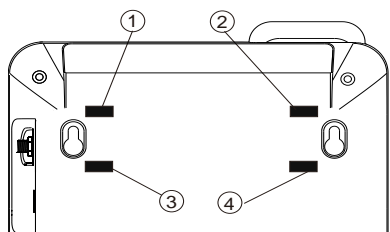

6.6.2 Démontage du support

Pour démonter le support, éteignez le téléphone et placez-le sur le clavier. Saisissez les côtés du téléphone, avec les pouces, appuyez légèrement sur les deux loquets et soulevez légèrement le support. Après avoir relâché les deux premiers loquets, retirez doucement le support.

6.7 Montage du téléphone sur le mur

Le téléphone est muni de poignées pour l'accrocher sur le mur. Elles sont situées au point de montage du support rehaussant. Pour accrocher le téléphone sur le mur, n'installez pas le support.

1. Retirez le crochet du combiné et remettez-le dans le sens opposé, de sorte qu'il puisse maintenir le combiné verticalement.

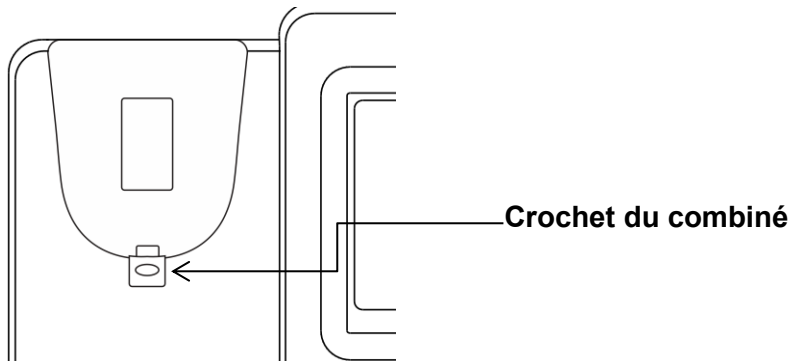

2. Installez deux vis dans le mur - vérifiez l'espacement des prises de montage sur le téléphone. Sélectionnez le diamètre des vis de sorte que les têtes entrent dans les prises du téléphone. Les têtes des vis doivent faire saillie à environ 3 mm du mur.

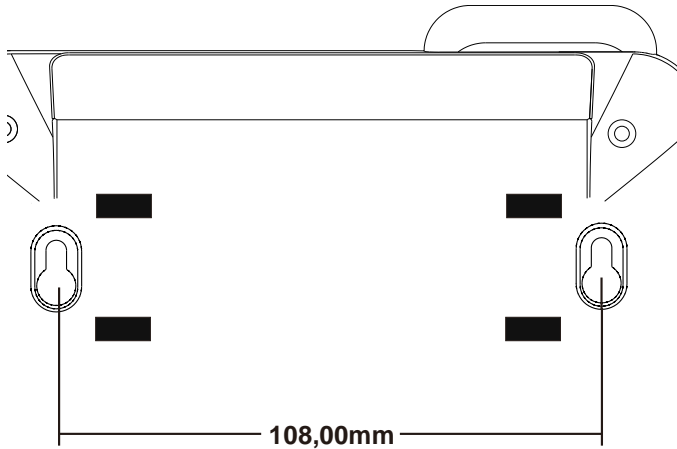

3. Placez doucement les trous de l'appareil sur les vis et déplacez-le vers le bas.

6.8 Marche/arrêt du téléphone.

Branchez la batterie et la source d'alimentation, maintenez la touche ON/OFF. L'affichage doit s'allumer. Si la batterie est installée, l'écran affiche le symbole de la batterie. Si seulement la source d'alimentation est branchée, l'écran affiche le symbole de la fiche.

Après la mise sous tension, l'écran affiche le champ pour entrer le code PIN (si la sécurité est activée). Après avoir entré le code PIN, le téléphone passe en mode veille.

Si vous faites une erreur en entrant le code PIN et le code de téléphone, vous pouvez supprimer des caractères en appuyant sur Retour.

Lorsqu'il est activé, le téléphone recherche automatiquement le réseau.

Si le téléphone détecte un réseau autorisé, l'écran affiche le nom du réseau et la puissance du signal. Si le réseau n'est pas trouvé, vous pouvez faire des appels d'urgence ou utiliser d'autres fonctions non liées à la communication.

Pour éteindre le téléphone, appuyez et maintenez la touche ON/OFF.

6.9 Recharge de la batterie

Il est recommandé d'utiliser le téléphone connecté à la source d'alimentation. La batterie intégrée est utilisée pour l'alimentation d'urgence en cas de panne de courant.

1 Branchez le chargeur à une prise murale.

2 Branchez le câble du chargeur à la prise dans la partie supérieure du téléphone. Après le branchement correct, le symbole de la batterie sur l'écran clignote jusqu'à une charge complète.

Lorsque la batterie est déchargée, le téléphone se met automatiquement hors tension. Ne laissez pas la batterie déchargée pendant longtemps, sinon cela pourrait nuire à sa qualité et sa durabilité. Pour assurer le bon fonctionnement de votre téléphone, utilisez uniquement le chargeur recommandé par le fabricant.

6.10 Codes de sécurité

6.10.1 Code PIN

C'est un code d'identification privé de votre carte SIM et il est fourni par votre opérateur.

Le code PIN2 est fourni par l'opérateur en même temps que les cartes SIM.

Certaines cartes SIM ne prennent pas en charge ce code.

Si vous saisissez 3 fois le code PIN erroné, votre carte SIM se bloque.

Elle peut être débloquée avec le code PUK. Le code PUK saisi de manière erronée 10 fois bloque la carte SIM définitivement.

Pour plus d'informations, contactez votre opérateur réseau.

7 UTILISATION DU TELEPHONE

7.1 Faire un appel

- Avec le combiné
 - Décrochez le combiné.
 - Entrez le numéro, attendez un temps prédéterminé si l'appel automatique est activé ou appuyez sur SEND.
 - Pour terminer l'appel, raccrochez le combiné.

- En mode mains libres
 - Appuyez sur la touche de mode mains libres.
 - Entrez le numéro, attendez un temps prédéterminé si l'appel automatique est activé ou appuyez sur SEND.
 - Pour mettre fin à l'appel, appuyez sur la touche de mode mains libres.
- Fonction predial
 - avec le combiné raccroché, entrez le numéro
 - si vous faites une erreur, appuyez sur la touche DEL
 - décrochez le combiné ou appuyez sur la touche SEND ou appuyez sur la touche de mode mains libres.
- Fonction de recomposition
 - Pour rappeler le dernier numéro composé, décrochez le combiné et appuyez sur SEND / RD, composez le numéro et appuyez sur la touche SEND / RD.
- Sélectionnez les contacts, en utilisant les touches haut / bas pour sélectionnez le contact que vous voulez appeler, puis:
 - Appuyez sur Options>Appeler. Décrochez le combiné en utilisant le combiné.

ou

 - Appuyez sur SEND/RD. Décrochez le combiné en utilisant le combiné.

1 Faire un appel international

Pour les appels internationaux, entrez "00" ou "+" devant le numéro du téléphone. Pour entrer "+", utilisez la touche [*]

2 Sélectionner un numéro de la liste des contacts

Allez aux contacts en appuyant sur BOOK, utilisez les touches de navigation haut / bas pour trouver le contact ou appuyez sur la première lettre du contact pour accéder aux noms de contact commençant par cette lettre, puis sélectionnez le contact souhaité.

Appuyez ensuite sur SEND et décrochez le combiné. Pour parler en mode mains libres, appuyez simplement sur SEND.

3 Sélection d'un numéro à partir de l'historique d'appels

Allez à la liste d'appels (Menu> Appels), indiquez si vous voulez appeler un appel manqué, composé ou reçu. Appuyez sur OK et utilisez les touches de navigation haut / bas pour sélectionner le contact souhaité. Appuyez sur SEND pour faire un appel

7.2 Réception d'appels

Pour un appel entrant, le téléphone vous en informera avec un signal approprié, si votre réseau accepte l'identification de l'appelant, l'écran affiche le nom ou le numéro de l'appelant (en fonction du fait que les informations sur l'appelant sont dans votre répertoire).

1 Pour répondre à un appel entrant, décrochez le combiné. Si vous voulez passer en mode mains libres, appuyez sur la touche Mains-libres et raccrochez le combiné. Pour répondre à un appel en mode mains libres, appuyez sur la touche du mode mains libres.

2 Si vous souhaitez rejeter un appel entrant, appuyez sur la touche Retour.

3 Lors d'un appel entrant, en appuyant sur les touches de navigation Gauche / Droite, vous pouvez régler le volume de la sonnerie d'appel.

7.3 Options disponibles pendant l'appel

Pendant un appel, appuyez sur la touche MENU pour accéder à des options supplémentaires :

- Ajouter une nouvelle conversation
- Suspendre - sélectionnez pour suspendre l'appel. Pour reprendre un appel, appuyez sur OK et sélectionnez Reprendre.
- Activer le mode muet pour désactiver le microphone pendant un appel. Pour activer le microphone, appuyez sur MENU, puis Annuler le mode muet.
- Réglage du volume pour régler le volume d'appel
- Contacts pour passer au répertoire téléphonique
- Appels pour accéder au journal des appels

- Messages pour accéder au menu SMS

Pour modifier le volume pendant un appel, vous pouvez également appuyer sur la touche droite (moins fort) ou gauche (plus fort).

7.4 Téléphone d'urgence

Vous pouvez composer directement le numéro d'urgence 112 sans carte SIM. 112 est le numéro d'urgence européen.

8 CONTACTS

Le répertoire téléphonique vous permet de stocker et de gérer les contacts fréquemment utilisés.

Il y a deux emplacements où vous pouvez stocker les noms et numéros que vous utilisez régulièrement : sur la carte SIM et dans la mémoire du téléphone. Le nombre de contacts qui peuvent être stockés sur la carte SIM dépend de la capacité de la carte. Entrez dans le menu Contacts. Devant les contacts, il y a de différents icônes indiquant leur emplacement.

8.1 Affichage des contacts

Lors de l'affichage des entrées dans le répertoire, vous pouvez entrer un caractère et aller à des contacts dont les noms (selon la façon dont ils ont été sauvés) commencent à partir du caractère saisi.

Lorsque vous sélectionnez un contact, appuyez sur la touche SEND et décrochez le combiné. Raccrochez pour terminer l'appel.

Sélectionnez Menu> Contacts pour accéder aux options du répertoire : Détails, Ajouter, Écrire un message, Appel, Supprimer, Supprimer plusieurs, Copier, Autres (numérotation abrégée et état de la mémoire).

8.2 Recherche de contacts

8.2.1 Recherche d'un contact

- En mode veille, avec le combiné raccroché, sélectionnez Menu> Contacts.
- Entrez les premières lettres du contact.
- Utilisez les touches Haut/Bas pour sélectionner le contact approprié. Appuyez sur SEND et décrochez le combiné pour appeler ou appuyez sur MENU pour afficher les options supplémentaires:
 - Détails : affiche les détails du contact.
 - Ajouter : ajouter un nouveau contact.
 - Écrire un message : envoyer un SMS au contact.
 - Appeler : appeler le contact
 - Supprimer : supprimer le contact.
 - Supprimer plusieurs : supprimer des contacts sélectionnés.
 - Copier : copier le contact.

Note : En mode veille, vous pouvez appuyer sur la touche BOOK pour aller directement au répertoire téléphonique. Les prochaines étapes sont les mêmes que ci-dessus.

8.3 Ajouter un contact

Entrez le numéro de téléphone directement en mode veille, puis appuyez sur la touche Menu. Indiquez si vous souhaitez créer un nouveau contact ou ajouter le numéro à un contact existant (remplacer le numéro existant). Si vous créez un nouveau contact, sélectionnez l'emplacement : sur la carte SIM ou dans le téléphone. Appuyez sur Options> Modifier, puis entrez le nom. Appuyez sur OK> Options> Enregistrer pour enregistrer le contact.

Vous pouvez également ajouter un nouveau contact dans le menu. À cette fin:

- En mode veille, avec le combiné raccroché, sélectionnez Menu> Contacts>Options.
- Utilisez les touches Haut/Bas, sélectionnez Ajouter et appuyez sur OK.
- Sélectionnez un emplacement, la carte SIM ou la mémoire du téléphone, puis appuyez sur OK> Options> Modifier> OK
- Saisissez le nom du contact et appuyez sur Ok.
- En utilisant la touche Bas, allez au numéro et appuyez sur Options> Modifier.
- Entrez le numéro, appuyez sur OK> Options> Enregistrer.

8.4 Supprimer tous les numéros de la liste des contacts

Pour supprimer tous les contacts du répertoire téléphonique en mode veille, avec le combiné raccroché :

- Menu> Contacts> Options> Supprimer plusieurs.
- Appuyez ensuite sur Options> Sélectionner tout.
- Sélectionnez Options> OK> OK

8.5 Copier tous les contacts

Pour copier tous les contacts, en mode veille, avec le combiné raccroché :

- MENU > Contacts> Options> Copier.
- Choisissez ensuite où vous voulez copier les contacts, appuyez sur Options> Sélectionnez> Téléphone / SIM> OK.
- Appuyez sur Options> Copier> Options> Sélectionner tout> Options> OK.

8.6 Copier plusieurs contacts

Pour copier plusieurs contacts, en mode veille, avec le combiné raccroché :

- MENU > Contacts> Options> Copier.
- Choisissez ensuite où vous voulez copier les contacts, appuyez sur Options> Sélectionnez> Téléphone / SIM> OK.
- Appuyez sur Options>Copier.
- Utilisez les touches Haut/Bas, sélectionnez le contact à copier.

- Appuyez sur Options> Sélectionner> OK.
- Si vous souhaitez sélectionner d'autres contacts, répétez les deux étapes précédentes.
- Appuyez sur Options> OK pour copier les contacts sélectionnés.

8.7 Transfert des contacts

Pour transférer tous les contacts, en mode veille, avec le combiné raccroché :

- MENU > Contacts> Options> Transférer.
- Choisissez ensuite où vous voulez transférer les contacts, appuyez sur Options> Sélectionnez> Téléphone / SIM> OK.
- Appuyez sur Options> Transférer > Options> Sélectionner tout> Options> OK.

8.8 Détails du contact

Pour voir le numéro du contact dans le répertoire téléphonique, sélectionnez le contact souhaité, appuyez sur Options> Détails.

8.9 État de la mémoire

Vous pouvez vérifier le degré d'occupation du répertoire téléphonique sur la carte SIM et dans la mémoire du téléphone. À cette fin:

- Appuyez sur Menu> Contacts> Options> Autre> État de la mémoire.
- Vous verrez le nombre de contacts enregistrés / la capacité totale de la carte SIM et de la mémoire du téléphone.

8.10 Numérotation rapide

Vous pouvez attribuer des contacts aux touches 2-9 et M1 et M2. Pour ce faire, sélectionnez Menu> Contacts> Options> Autres> Numérotation rapide. Utilisez les touches Haut/Bas pour sélectionner la touche à attribuer le contact. Appuyez sur Options>Modifier.

- Entrez le numéro et appuyez sur OK.

ou

- Appuyez sur Contacts, sélectionnez le contact désiré et appuyez sur OK> OK.

Si vous souhaitez utiliser la numérotation rapide, en mode veille ou lorsque vous décrochez le combiné, maintenez la touche appropriée jusqu'à ce que le message Connexion... apparaisse sur l'écran.

9 MESSAGES SMS

Le service de messages dépend de la fonction du réseau téléphonique et vous permet d'envoyer, de recevoir et de modifier les messages. Pour plus d'informations, contactez votre opérateur réseau.

9.1 Boîte de réception

Note : Pour accéder directement à l'option Messages, vous pouvez appuyer sur la touche SMS.

Lorsque vous recevez un message texte, il y a un bip et l'icône de message s'affiche sur l'écran.

Appuyez sur la touche MENU pour ouvrir le dernier message reçu.

Appuyez sur la touche Retour pour lire le message plus tard.

Pour lire les messages de la boîte de réception :

- En mode veille, avec le combiné raccroché, sélectionnez Menu.
- Utilisez les touches Haut/Bas, sélectionnez Messages et appuyez sur OK.
- Sélectionnez Boîte de réception et appuyez sur OK.
- Utilisez les touches haut / bas et sélectionnez le message dont le contenu vous voulez voir et appuyez sur Options> Aperçu. Pour faire défiler le message, utilisez les touches Haut / Bas.
- Pour afficher les options supplémentaires, tout en affichant la liste des messages, appuyez sur le bouton OK :
 - o Aperçu : voir le contenu du message
 - o Répondre : envoyer un message à l'expéditeur
 - o Supprimer : supprimer le message
 - o Supprimer tout : supprimer tous les messages
 - o Transférer : transférer ce message
 - o Appel : appeler l'expéditeur du message
 - o Ajouter l'expéditeur à : ajouter l'expéditeur à vos contacts
 - o Supprimer les numéros en double : supprimer les messages de ce numéro

9.2 Rédiger un message SMS

Note : Un message texte peut contenir jusqu'à 160 caractères. Si vous utilisez des diacritiques français, le message peut être limité à 60 caractères. Le nombre de caractères à envoyer est affiché dans le coin supérieur droit. Le mode et la langue d'entrée peuvent être modifiés à l'aide de la touche [#].

Pour rédiger un nouveau message :

- En mode veille, avec le combiné raccroché, sélectionnez SMS>OK.
- Entrez le message texte, appuyez sur Options> Envoyer> OK et :
 - o Saisir le numéro du destinataire.
 - ou
 - o Appuyez sur Options> Contacts pour sélectionner un destinataire dans le répertoire. Avec les touches Haut/Bas, sélectionnez le destinataire, appuyez sur Options>Sélectionner>Options>OK.
- Pour envoyer le message au contact / numéro spécifié, appuyez sur Options> Envoyer.

9.3 Boîte d'envoi

Si l'envoi d'un message est échoué, il sera sauvegardé dans la boîte d'envoi.

Pour aller à la boîte d'envoi, en mode de veille, avec le combiné raccroché, appuyez sur SMS et sélectionnez Boîte d'envoi, puis :

- Utilisez les touches Haut/Bas, sélectionnez le message à ouvrir.
- Appuyez sur Options pour accéder aux options :
 - o Envoyer à nouveau: envoyer un message
 - o Aperçu: permet de lire un message
 - o Supprimer : supprimer le message
 - o Supprimer tout : supprimer tous les messages

9.4 Brouillons

Vous pouvez sauvegarder des messages prêts dans le dossier « Brouillons ». Pour ce faire, écrivez votre message, appuyez sur Options> Enregistrer comme brouillon.

Entrer dans le dossier Brouillons pour envoyer, supprimer ou modifier les messages sauvegardés.

9.5 Modèles

Sélectionnez un modèle prêt pour envoyer un message rapide. Vous pouvez ajouter vos modèles.

Pour aller aux Modèles, en mode de veille, avec le combiné raccroché, appuyez sur SMS et sélectionnez Modèles. Utilisez les touches Haut/Bas, sélectionnez un modèle et appuyez sur Options>Envoyer. Ensuite, procédez comme pour l'envoi du message SMS.

Si vous voulez changer le modèle, sélectionnez le modèle approprié et appuyez sur Options>Modifier.

9.6 Messages envoyés

Cette boîte contient les messages envoyés si l'option de sauvegarde des messages envoyés est activée.

9.7 Paramètres des messages

En mode veille, avec le combiné raccroché, allez au menu, puis sélectionnez Messages> Paramètres SMS, puis:

- Numéro du centre de messages pour changer le numéro du centre. ATTENTION, la définition d'un mauvais numéro empêchera d'envoyer et de recevoir les messages SMS
- La période de validité pour définir la fin à la validité du message envoyé.
- Rapport de livraison pour activer / désactiver les rapports de livraison.
- Chemin de la réponse
- Enregistrer les messages envoyés pour permettre l'enregistrement des messages texte envoyés.
- Mémoire préférée pour définir où enregistrer les messages SMS.

9.8 Messagerie vocale

La messagerie vocale est un service de l'opérateur qui permet de laisser des enregistrements vocaux lorsque quelqu'un ne parvient pas à communiquer avec nous. Pour en savoir plus, contactez votre opérateur. Vous pouvez obtenir le numéro de la messagerie vocale auprès de votre fournisseur de services. Entrez le numéro: Menu-> Messages-> Serveur de messagerie vocale> Numéro de messagerie vocale. Appuyez sur Modifier et entrez le numéro de messagerie vocale correcte.

Lorsque vous maintenez sur le clavier en mode veille la touche 1, la messagerie vocale démarre.

9.9 Messages de réseau

Sélectionnez Menu> Messages> Messages de réseau pour entrer aux paramètres des messages de réseau (marche / arrêt, réglez le canal).

10 HISTORIQUE D'APPELS

Le téléphone enregistre les appels reçus, manqués (si cette fonction est prise en charge par le réseau et lorsque le téléphone est à sa couverture) et composés.

La liste d'appels peut être affichée en appuyant en mode veille sur la touche Bas ou en sélectionnant Menu> Appels, puis:

- Appels manqués: liste des appels manqués
- Appels composés: liste des appels composés
- Appels reçus: liste des appels reçus
- Supprimer tout: permet de supprimer tous les appels de la liste, tous les appels manqués, tous les appels composés ou tous les appels reçus.
- Durée d'appel: vous permet de vérifier la durée de votre dernier appel, des appels sortants et la durée de vos appels entrants

Lorsque la liste d'appels sélectionnée est affichée, appuyez sur Menu pour afficher les options supplémentaires :

- Afficher les détails
- Appeler
- Écrire un message
- Ajouter aux contacts
- Supprimer
- Supprimer tout

11 ACCESSOIRES

11.1 Calendrier

Sélectionnez Menu> Accessoires> Calendrier. Appuyez sur Options pour aller à un autre date lointaine, ou pour revenir à la date d'aujourd'hui.

11.2 Alarme

Sélectionnez Menu> Accessoires> Alarmes. Vous pouvez régler jusqu'à 3 alarmes. L'alarme retentit lorsque l'heure sauvegardée sera égale à l'heure actuelle, selon les paramètres de votre téléphone. Appuyez sur la touche MENU pour désactiver l'alarme ou sur la touche Retour pour le rappel d'alarme.

Pour ajouter une nouvelle alarme, dans le menu Alarmes, appuyez sur Options> Ajouter. Entrez le nom de l'alarme, appuyez sur la touche Bas pour régler l'heure d'alarme, faites défiler vers le bas pour régler le son. Appuyez sur la touche Bas pour accéder aux paramètres de répétition. Avec les touche gauche / droite, vous pouvez choisir une alarme unique ou quotidienne. Appuyez sur OK pour enregistrer les paramètres.

Si vous souhaitez modifier les paramètres d'alarme, sélectionnez-le dans la liste, appuyez sur Options puis:

- Modifier pour modifier l'heure, la sonnerie, etc.
- Supprimer
- Désactiver pour éteindre l'alarme tout en conservant ses paramètres

11.3 Calculatrice

Sélectionnez Menu> Accessoires> Calculatrice. Entrez le premier numéro à l'aide des touches Haut / Bas / Gauche / Droite, sélectionnez l'action appropriée (à l'écran), entrez le deuxième numéro et appuyez sur Options> Résultat.

12 PARAMETRES

12.1 Paramètres d'appels

12.1.1 Renvoi d'appel

C'est un service de réseau. Si l'opérateur propose ce service, vous devez faire la configuration appropriée. L'utilisateur peut définir le renvoi d'appel à un autre numéro sélectionné. Pour ce faire, sélectionnez Menu> Paramètres> Paramètres d'appels> Renvoi d'appel, puis:

- Renvoi inconditionnel
- Renvoi lorsque le numéro est occupé
- Renvoi en absence de réponse
- Renvoi si injoignable
- Annuler tous les renvois

12.1.2 Appels en attente

C'est un service réseau - vous pouvez activer ou désactiver la fonction d'appel en attente. Pour ce faire, sélectionnez Menu> Paramètres> Appels> Appel en attente. Vous pouvez activer la fonction, la désactiver ou vérifier l'état.

Si l'appel en attente est activé et l'utilisateur est en train d'appeler, chaque prochain appel entrant sera signalé par un signal émis du deuxième appel, le numéro d'appel sera affiché. Il est possible de recevoir le deuxième appel et de suspendre le premier, de se commuter entre les appels, de créer un appel conférence.

12.1.3 Blocage d'appels

C'est un service de réseau. Si l'opérateur propose ce service, vous devez faire la configuration appropriée. Cette fonction vous permet de bloquer divers types d'appels. Dans la liste, sélectionnez le type d'appels que vous voulez bloquer. Vous pouvez bloquer tous les appels sortants, appels entrants, les appels entrants en itinérance, les appels internationaux et les appels en itinérance. Vous pouvez également annuler tous les blocages et changer le mot de passe.

12.1.4 Identification du numéro

C'est un service de réseau. Si l'opérateur propose ce service, vous devez faire la configuration appropriée. Cette fonction permet de cacher son numéro lors de l'appel.

Sélectionnez "Définit le réseau" ou "Cacher le numéro" ou "Envoyer le numéro" et appuyez sur Ok.

12.1.5 Réponse avec toute touche

Pour activer l'option de recevoir un appel en appuyant sur une touche, sélectionnez Menu> Paramètres> Connexion> Autres.

12.2 Options du téléphone

12.2.1 Heure et date

Sélectionnez Menu> Paramètres> Téléphone> Heure et date, puis:

- Réglez l'heure correcte. Avec les touche gauche / droite, vous pouvez naviguer entre les chiffres. Utilisez le clavier numérique pour entrer l'heure. En utilisant la touche Bas, passez au réglage de la date.
- Réglez la date correcte. Procédez comme pour le réglage de l'heure. Appuyez sur Bas pour régler le format de l'heure.
- Format de l'heure, puis Sélectionner pour définir le format de l'heure (12 ou 24 heures). Appuyez sur OK pour confirmer. Appuyez sur Bas pour régler le format de la date.
- Format de la date, puis Sélectionner, permet de définir le format (jour-mois-année ou mois-jour-année ou année mois-jour). Appuyez sur OK pour confirmer. Appuyez sur Bas pour régler le fuseau horaire.
- Fuseau horaire, puis Sélectionner - vous pouvez définir le fuseau horaire
- Mise à jour de l'heure, ensuite Sélectionner. Vous pouvez définir la mise à jour de l'heure automatique (réseau GSM) ou manuelle. Si vous choisissez la mise à jour manuelle, le temps est la mise à jour une fois. Le mode sélectionné est marqué par une barre noire.

Après avoir fait des changements dans le menu de la date et de l'heure, confirmez en appuyant sur Terminé (touche Retour).

12.2.2 Langue

Pour changer la langue du téléphone, en mode veille, appuyez sur :

- 1x MENU
- 3x Bas
- 1x MENU
- 1x Bas
- 1x MENU
- 1x Bas
- 1x MENU

Ensuite, sélectionnez la langue et confirmez avec MENU.

12.2.3 Retard de post-numérotation

Sélectionnez Menu> Paramètres> Téléphone> Retard de post-numérotation pour régler le temps écoulé depuis la fin de la saisie d'un numéro (combiné décroché ou mains libres) jusqu'à ce qu'il soit automatiquement sélectionné.

12.3 Paramètres d'usine

Pour restaurer les paramètres d'origine, sélectionnez Menu> Paramètres> Paramètres du téléphone> Restaurer les paramètres d'usine, entrez le mot de passe de verrouillage du téléphone (par défaut 1234), puis appuyez deux fois sur OK pour réinitialiser et redémarrer le téléphone.

12.4 Écran d'affichage

12.4.1 Contraste

Sélectionnez Menu> Paramètres> Affichage> Contraste pour régler le contraste de l'écran. Le contraste peut être réglé à l'aide des touches gauche et droite. Acceptez les modifications en appuyant sur OK. Les valeurs de contraste extrêmes peuvent nuire à la lecture de l'écran.

12.4.2 Rétroéclairage LCD

Pour changer le temps du rétroéclairage, sélectionnez Menu> Paramètres> Affichage> Rétroéclairage, puis appuyez sur OK. Utilisez les touches Haut/Bas, sélectionnez le temps et appuyez sur OK.

12.5 Protections

12.5.1 Verrouillage de la carte SIM

Sélectionnez Menu> Paramètres> Sécurité> PIN> Activer / Désactiver pour activer ou désactiver la demande de code PIN. Lors de la modification des paramètres, il est nécessaire d'entrer un code PIN. Si l'opérateur n'a pas saisi un code PIN, entrez le code erroné trois fois, entrez le code PUK fourni par votre opérateur, puis entrez votre code PIN pour allumer le téléphone.

12.5.2 Modifier le code PIN

Sélectionnez Menu> Paramètres> Sécurité> PIN> Modifier pour modifier le code PIN. Entrez d'abord l'ancien code PIN, appuyez sur OK, entrez le nouveau code PIN et appuyez sur OK, entrez à nouveau le nouveau code PIN et appuyez sur OK.

12.5.3 Sécurité du téléphone

Sélectionnez Menu> Paramètres> Sécurité> Mot de passe du téléphone : vous pouvez activer/désactiver le verrouillage du téléphone. Au démarrage du téléphone, il sera nécessaire de saisir le code de verrou. **Le code par défaut est 1234.**

Vous pouvez définir votre propre code.

12.6 Paramètres réseau

Sélectionnez Menu> Paramètres> Réseau. En mode manuel, le téléphone utilisera toujours le réseau GSM prédéfini.

12.7 Type de réseau

Sélectionnez Menu> Paramètres> Type de réseau pour sélectionner votre type de réseau préféré, comme 3G uniquement.

13 SONS

Pour activer / désactiver rapidement le mode silencieux, en mode veille, maintenez enfoncée la touche #.

13.1 Paramètres du profil

Sélectionnez MENU->Sons et ensuite:

- Paramètres de la sonnerie> Sonnerie ou ton message. Utilisez les touches Haut/Bas, sélectionnez la sonnerie et appuyez sur OK.
- Paramètres du volume pour modifier le volume de la sonnerie, la tonalité du message, le volume de l'alarme, le volume de l'appel et le volume d'activer/désactiver le téléphone. Pour modifier le volume, sélectionnez l'option appropriée, puis appuyez sur Sélectionner et avec la touche Haut / Bas réglez le volume. Validez en appuyant sur Sélectionner.
- Type d'alerte pour activer / désactiver le son pour les sonneries, les messages, l'alarme.
- D'autres sons pour régler le son des touches, le signal de batterie faible et le son d'activer/désactiver le téléphone

14 SERVICES DE RESEAU

Indépendamment des fonctions disponibles sur le téléphone, la carte SIM peut offrir des services supplémentaires. Le nom et le contenu de ce menu dépendent des services disponibles. Pour accéder aux services de réseau, sélectionnez Menu> Accessoires

15 FAQ (RESOLUTION DES PROBLEMES)

La réparation de téléphone n'est possible que par un centre de service agréé. Ne pas faire des réparations ou des modifications vous-même sous peine de perte de la garantie!

Impossible de se connecter	Vérifiez que le numéro composé est correct. Pour choisir le numéro d'un autre pays, toujours ajoutez le préfixe approprié (par exemple Allemagne 0049 ou +49). Si vous avez une carte prépayée, vérifiez s'il y a des fonds sur votre compte pour effectuer l'appel.
La carte SIM est insérée, vous ne pouvez effectuer que des appels d'urgence (112)	Assurez-vous que la carte SIM est correctement installée.
Le téléphone ne fonctionne pas lorsque vous branchez le chargeur, il ne se charge pas	Après une non-utilisation prolongée, la batterie peut être dans l'état de « décharge profonde », pour rétablir le bon fonctionnement, laissez le chargeur branché, même si l'écran n'affiche rien.
Est-il possible de faire des appels à l'étranger ?	Si vous êtes à l'extérieur du pays, le téléphone se connecte automatiquement à un réseau étranger, si le roaming est activé. Contactez votre opérateur.
Est-il possible de faire un appel d'urgence dans un endroit où il n'y a pas de couverture ou quand il n'y a pas de fonds sur mon compte ?	Vous ne pouvez effectuer aucun appel si le téléphone n'est pas dans la zone de couverture. Si vous n'avez pas d'argent sur votre compte, il est possible de faire des appels d'urgence 112.
Comment puis-je renforcer la couverture ?	Vissez l'antenne fournie. Si l'écran affiche « ne fonctionne pas », cela signifie l'absence de signal ou de fonds appropriés sur votre compte. Toutefois, dans ce cas, il est possible d'effectuer des appels d'urgence au numéro 112 à condition que nous nous trouvions au sein du réseau d'un autre opérateur. Les endroits tels que les bâtiments limitent la couverture, vous avez besoin de se rapprocher d'une fenêtre ou de sortir.

Qu'est-ce que c'est le centre de messages ?	Le numéro du centre de messages de l'opérateur, où les messages sont stockés. Le numéro est enregistré sur la carte SIM, mais vous pouvez le modifier dans le menu du téléphone et entrer un autre.
Quand est-ce que les frais d'appel sont imputés ?	Vous serez débité immédiatement après l'établissement de la connexion. Vérifiez la procédure auprès de votre opérateur.
Comment vérifier si un SMS est parvenu au destinataire ?	Activez l'option Confirmation de la livraison. Après avoir livré le message, un SMS de réponse arrive, indiquant que le message a été livré (service réseau).

16 SPECIFICATION TECHNIQUE

Bande GSM: 900/1800 MHz

Bande WCDMA: 900/2100 MHz

Type de batterie: Ni-MH

Capacité de la batterie : 600mAh

Autonomie en communication: jusqu'à 2 heures

Autonomie en veille: jusqu'à 120 heures

Source d'alimentation :

Input: 100-240V, 150mA

Output : 5V, 1A.

17 INFORMATION RELATIVE A LA BATTERIE

Le téléphone dispose d'une batterie rechargeable qui sert d'alimentation de secours en cas de panne d'alimentation du secteur. Elle est rechargée à l'aide de la source d'alimentation fournie.

Le temps de fonctionnement du téléphone alimenté uniquement par la batterie dépend de diverses conditions de fonctionnement. Le fonctionnement plus court de votre téléphone dépend de la distance de la station de relais et de la longueur et de la quantité d'appels.

Après quelques centaines de recharges et décharges, la batterie perd naturellement ses propriétés. Si vous observez une perte significative de performance, vous devriez acheter une nouvelle batterie.

Utilisez uniquement les batteries recommandées par le fabricant.

Ne tenez pas votre téléphone dans des endroits où la température est trop élevée. Cela peut avoir un impact négatif sur la batterie et le téléphone lui-même.

N'utilisez jamais une batterie endommagée. Cela peut conduire à l'endommagement de l'appareil. Insérez la batterie en respectant la polarité.

Laisser la batterie dans des endroits avec des températures trop élevées ou trop basses réduira sa durée de vie. La batterie doit être stockée à une température de 15 ° C à 25 ° C

18 PROTECTION DE L'ENVIRONNEMENT



Les batteries usées sont nocives pour l'environnement.

Elles doivent être remises à un établissement de récupération et de recyclage approprié pour le traitement, conformément à la réglementation locale. Les batteries et

les accumulateurs ne doivent pas être jetés dans les déchets municipaux, mais auprès des systèmes de collecte mis à votre disposition.

NE PAS JETER LES BATTERIES AU FEU !

Note: Cet appareil rentre dans le champ d'application de la Directive

Européenne 2002/96/CE et de la loi polonaise relative aux déchets électriques et électroniques et au symbole de poubelle barré.



Ce marquage informe qu'après la période d'utilisation, l'appareil ne doit pas être placé avec les autres déchets provenant des ménages.

Note : cet appareil ne doit pas être éliminé avec les déchets municipaux !!! Le produit doit être éliminé par des points de collecte sélective agréés.

L'élimination appropriée des déchets électriques et électroniques permet d'éviter les effets nocifs pour la santé humaine et

l'environnement découlant de la présence de composants dangereux et du stockage et du traitement inappropriés d'un tel équipement.

Pour permettre le recyclage des matériaux utilisés dans la production de l'emballage du téléphone, suivez les règles de tri locales pour ce type de déchets.

Ce manuel est destiné uniquement à titre d'information. Certaines fonctionnalités et options peuvent varier en fonction du logiciel et du pays.

Si vous avez besoin d'assistance technique, contactez la téléassistance au numéro : **32 325 07 00** ou à e-mail **serwis@maxcom.pl**

Notre site web:

<http://www.maxcom.pl/>

Le fabricant décline toute responsabilité des conséquences causées par une mauvaise utilisation, une utilisation abusive ou le non-respect des instructions.

Attention : Le fabricant se réserve le droit d'apporter des modifications sans préavis. Les marques de commerce utilisées ou mentionnées dans ce document sont la propriété de leurs propriétaires respectifs.

Déclaration de conformité 10/2016/EC

Maxcom S.A., ul. Towarowa23a, 43-100 Tychy déclare avec toute responsabilité que :

le téléphone de bureau tri-bande GSM/WCDMA pour une utilisation dans les réseaux publics 900/1800/2100 MHz

Maxcom MM29D

est conforme à la directive du Parlement européen et du Conseil 2011/65/UE du 8 juin de 2011 relative à la limitation de l'utilisation de certaines substances dangereuses dans les équipements électriques et électroniques et répond à toutes les exigences essentielles de la directive 1999/5/CE - R&TTE (équipements radio et équipements terminaux de télécommunications).

Le téléphone est compatible avec les normes harmonisées ci-dessous.

Protection de la santé et sécurité

EN 60950-1: 2006 + A11: 2009 + A1: 2010 + A12: 2011 + A2: 2013
EN 62311: 2008

Compatibilité électromagnétique EMC:

ETSI EN 301 489-1 V1.9.2 (2011-09)
ETSI EN 301 489-7 V1.3.1 (2005-11)

Communication radio :

ETSI EN 301 511 V9.0.2 (2003-03)

La procédure d'évaluation de la conformité visée à l'article 10 et à l'annexe [IV] de la directive 1999/5/CE a été suivie avec la participation des institutions suivantes :

Bay Area Compliance Laboratories Corp., Notified Body No 1313

Rapports techniques et certificats d'essais:

Protection de la santé et sécurité :

Report No.: Test Report RSZ151110003-03A1; RSZ151110003A1

Compatibilité électromagnétique EMC:

Test Report RSZ151110003-02A1

Communication radio :

Test Report RSZ151110003-11A1

Les deux derniers chiffres de l'année où le marquage CE a été apposé: 16

Tychy, le 16 juin 2016
ville, date

prénom et nom de la personne habilitée

MAXCOM S.A.
43-100 Tychy,
ul Towarowa 23a
POLOGNE
tél. 32 327 70 89
fax 32 327 78 60

www.maxcom.pl
office@maxcom.pl

Maxcom MM29D v1.0. 2016.10

C € 1313